

# eva solo

UK

DK

SE

NO

DE

FR

ES



Read before use

Læs før brug

Läs detta först

Les før bruk

Bitte zuerst lesen

Lire avant usage

Léase antes de usar

**FireSpot grill**

**FireSpot grill**

Make the long, light summer evenings even longer and warmer with a cosy gathering point. With its streamlined design, this stylish garden charcoal burner hardly takes up any space at all. The integrated firewood holder means that fuel for your fire is always to hand. The FireSpot grill is easy to maintain. Wash as needed with water. Can be left outdoors all year. The charcoal burner is supplied fully assembled.

Made of corten steel. Dimensions: H 90 x W 43 x D 38 cm.

The FireSpot is made of corten steel. This robust, quality steel is exceptionally weather-resistant. The steel has been treated in a way that initiates the natural process of surface corrosion. This ensures that the product does not rust through. The grill takes on a natural golden-brown colour, and over time, this shade of rust will only be enhanced as the grill is exposed to wind, weather and use, thereby acquiring more of its attractive patina. This also means that variations in colour and surface patterning will occur and continue to develop, especially under the effects of high temperature during use.

The outer rust layer is extremely stable and will not cause staining like other rust. However, minor rust blotches or leaching will occur naturally over time.

**Corrosion resistance**

Corten steel is also known as weathered steel. After a few weeks exposed to the elements, the surface forms a permanent protective layer, also known as patina. This layer provides the steel with long-lasting protection from rusting through. To start this process, we have already pre-weathered the material at the factory.

**Patina**

The individual surface of each FireSpot changes constantly as a result of use and exposure to the elements. This also includes effects which develop during metal-working processes, such as welding. The material is characterised by a very high level of corrosion resistance, ensuring its very long service life. The natural rust colour gives the FireSpot its distinctive appeal.

**FireSpot grill User Manual**

This User Manual contains important instructions and warnings. Unsafe or reckless practices involving open fires generally, like improper operation of this garden charcoal burner specifically, pose a risk of personal injury and property damage. You should therefore take the time to study all the instructions in this User Manual before use.

**Setup**

Unpack the FireSpot grill and stand it on a stable, solid, non-combustible substrate like paving stone. To increase the stability of the grill on your chosen substrate, a peg or screw can be inserted in the anchorage hole (5 mm) in the base plate of the grill. Peg/screw are not included. Make sure that the grill is positioned a safe distance away from all combustible material such as hedges, fencing, trees and

parasols as well as masonry, as the heat from the grill may cause discolouration. Also, do not stand the FireSpot on a covered patio, as the grill requires a well-ventilated space. The grill grid supplied with the FireSpot should be placed inside the combustion chamber with its legs pointing down.

**Fire lighting**

Fill the combustion chamber with charcoal. If using charcoal lighter fluid or firelighters to start your fire, build a pyramid of charcoal or briquettes at the centre of the combustion chamber tray. Place a couple of firelighters broken into small pieces between the charcoals or pour 50 ml charcoal lighter fluid over the charcoal. Next, ignite the fire and wait about 30 minutes until the coals are covered by a layer of grey ash. Never pour lighter fluid on a hot grill! Avoid overfilling the combustion chamber with charcoal. If the grill is allowed to overheat, your food will burn, and, in the worse case, the product might be damaged. Note! Avoid overfilling the combustion chamber! Overheating can damage the metal, and overfilling the combustion chamber increases the risk of flying sparks. Let the charcoal burn out and give the grill time to cool down before moving the grill.

**Warnings concerning fire lighting:**

- Never pour lighter fluid on a hot grill!

**Cleaning**

The cold ashes from the burnt-out fire can be bagged for disposal in household garden waste collections, if this service is offered in your area or taken to a recycling centre and recycled with garden waste, added to your composting bin or used as a soil fertiliser. The ashes should always be left to cool for 24-48 hours before disposal in a waste collection bin, as they may otherwise contain embers that could ignite other waste or the bin liner. Ensure therefore that the grill and ashes are cold before removing the ashes and cleaning the grill. Wash as needed with hot water applied using a soft brush or sponge. Wipe the grill.

**Care and maintenance**

Take care not to expose the material to constant moisture. It is designed to withstand alternating wet and dry periods. These conditions will normally be met in a garden setting. Once the initial patina layer has formed, the material is low-maintenance. However, we do recommend cleaning the surface once or twice a year. Cleaning should be done without the use of cleaning agents. Brushing the surface to remove loose and more stubborn debris is usually sufficient. Never use chlorinated cleaning agents. If you do use detergent, ensure that it is iron-free and never use non-stainless steel scraping tools (spackler, file, etc.), iron-based sponges or non-stainless steel wool scouring pads for cleaning the surfaces. Oil and fat can be removed using organic cleaning agents. Take care to remove all traces of cleaning agent. Weathered steel products must not come into direct contact with salt such as road salt, as this type of deicing salt and water can damage the surface.

## Warranty

The warranty does not cover normal wear and tear, e.g. cosmetic and other superficial damage which naturally can occur when you own a grill. This includes dents/scratches, colour variation in the rust, etc. If you live in a coastal area, or if your grill is kept near a swimming pool, the surface corrosion process may be accelerated. The warranty covers pitting corrosion provided that the FireSpot grill is used in accordance with the enclosed printed instructions. Eva Solo A/S is entitled to demand reasonable proof of your date of purchase. You should therefore retain your purchase receipt or invoice. This limited warranty is limited to the repair or replacement of parts which are found to be defective following normal use and service, and which, following detailed inspection, are found to be defective by Eva Solo A/S. Before returning any parts, contact the retailer from which the product was purchased. If Eva Solo A/S confirms the defect and approves your claim, Eva Solo A/S will replace such parts free of charge. If it is necessary to return defective parts, shipping costs must be paid in advance. Eva Solo A/S will then return the part(s) to the consumer with pre-paid freight or stamps.

This limited warranty does not cover malfunction or problems operating the FireSpot grill due to accidents, maltreatment, misuse, modification, incorrect use, vandalism, incorrect installation, maintenance and service or if normal and routine maintenance has not been performed. This limited warranty does not cover deterioration or damage as a result of extreme external events such as hailstorms, storms, hurricanes or earthquake, nor discolouration resulting from contact with chemicals, either directly or airborne. No other express warranties apply, except as specified herein, and any applicable, implied warranties of merchantability and eligibility are limited to the period of cover of this explicit, written, limited warranty.

Eva Solo A/S accepts no liability whatsoever for special indirect or consequential damage. Eva Solo A/S does not authorise any person or enterprise on its behalf to assume any other obligation or liability in connection with the sale, installation, use, removal, return or replacement of its equipment, and no such representations are binding on Eva Solo A/S. This warranty applies only to products sold by retailers.

## Warnings

- Only use the grill outdoors. Using the wood burner indoors is life-threatening and poses a serious fire risk.
- Only use the grill in outdoor places which are well-ventilated. Avoid placing the grill on a covered patio.
- Using the grill indoors entails a serious risk of carbon monoxide poisoning.
- Never use the grill on board a boat or on other unsteady surfaces. Use only on a stable and firm surface.
- Do not use on wooden decking or other flammable surfaces.
- Do not use near flammable materials or objects.
- Never place the grill on or close to flammable materials or objects. Place the wood burner so it is a safe distance from all combustible materials such as hedges, fencing, trees, parasols and brickwork.
- Avoid using the grill in strong winds. The wind will feed oxygen to the fire, and there is a risk of overheating and flying sparks.
- Never pour lighting fluid on a hot grill. Avoid using liquid firelighter. Do not use petrol, gasoline or methylated spirits for lighting or relighting fires, and only use firelighters approved for this purpose (EN 1860-3).
- Do not wear clothes made from thin or loose man-made fabrics near the grill.
- Never leave the grill unattended.
- Do not leave children or animals unattended near the grill.
- The grill must not be used by children.
- The grill becomes very hot during use. Never try to move the wood burner when hot. Allow it to cool down completely before moving it.
- Do not empty the grill until there are no more embers, and the wood burner itself is completely cold.
- Do not pour water on the grill during use. The shock may permanently damage the metal.
- Use long-handled wood burner tools that can withstand the heat when adding to or moving firewood in the grill.
- Only use untreated wood as kindling. Do not overfill the grill.
- Always empty the grill of ash before storing away.
- The FireBox grill is designed and approved for use as supplied by the manufacturer. Tampering with the grill in any way can be highly dangerous.

## Eva Solo A/S

Måløv Teknikerby 18-20  
DK-2760 Måløv  
Denmark  
Tel.: +45 36 73 20 60

[www.evasolo.com](http://www.evasolo.com)

## FireSpot grill

Gør de lange, lyse sommeraftener længere og lunere med et hyggeligt samlingspunkt. Med sit enkle, stilrene design optager grillen næsten ingen plads. Brændeholderen er integreret i pejsten, så brændet altid er lige ved hånden. FireSpot grill er nem at vedligeholde. Vask evt. med vand. Den tåler at stå ude hele året. Pejsten leveres samlet.

Fremstillet i corten stål. Mål: H 90 x B 43 x D 38 cm. FireSpot er fremstillet i corten stål. Stålet er af kraftig kvalitet og tåler al vind og vejr. Stålet har i produktionen fået en behandling, der initierer den naturlige overfladekorrosion. Dermed sikres, at produktet ikke gennemtærer. Grillen får naturligt en gylden rødbrun farve, og med tiden bliver denne rustfarve blot flottere og forandrer sig, som grillen udsættes for vind, vejr og brug og dermed får mere og mere patina. Det betyder også, at variationer i farve og overflademønstre vil forekomme, og at dette løbende vil udvikle sig, særligt ved de høje temperaturpåvirkninger under brug.

Det ydre rustlag er yderst bestandig og smitter ikke af på samme måde som andet rust. Dog vil der forekomme mindre pletter eller afvask af rust.

### Korrosionsresistens

Cortenstål kaldes også vejrbestandigt stål. Ved vejrpåvirkning dannes der efter et par uger et fast vedhæftende, beskyttende lag på overfladen, som også kaldes patina. Dette lag beskytter stålet mod gennemtæring. For at starte processen har vi udsat materialet for vejrpåvirkning allerede fra fabrikken.

### Patina

FireSpot' individuelle overflade forandrer sig løbende ved brug og vejrets påvirkning. Det omfatter også påvirkninger, der opstår under bearbejdningen ved f.eks. svejsning. Materialet udmærker sig ved i høj grad at være modstandsdygtigt over for korrosion og har derfor en meget lang levetid. Den naturlige rustfarvning giver FireSpot et uforligneligt særpræg.

### FireSpot grill brugsanvisning

Denne vejledning indeholder en række vigtige instruktioner og advarsler. Ukyndig eller skødesløs omgang med åben ild i det hele taget kan, ligesom fejlbetjening af grillen, medføre stor fare for skade på personer og materiel. Derfor er det vigtigt, at du tager dig tid til at læse hele vejledningen før ibrugtagning.

### Opsætning

Udpak FireSpot grill og placer på et sikkert, fast og ikke-brændbart underlag af fx sten. For at øge stabiliteten af grillen på det pågældende underlag kan en pløk eller skrue sættes ned i forankringshullet (5 mm) i bundpladen af grillen. Pløk/skrue medfølger ikke. Hold en forsvarlig sikkerhedsafstand til alt brændbart materiale såsom levende hegn, plankeværk, træer og parasol samt murværk, da varmepåvirkningen fra grillen kan misfarve. Undgå derfor også at placere FireSpot på en overdækket terrasse, da grillen kræver en god luftventilation rundt om sig. Medfølgende bundrist ligges i brændkammeret med benene ned af.

## Optænding

Fyld kul i brændkammeret. Bruges tændvæske eller optændingsblokke laves en pyramide af kul eller briketter i midten af indsatsen. Læg et par optændingsblokke i mindre stykker mellem kullene eller hæld ½- dl optændingsvæske over kullene. Antænd herefter og vent til kullene er dækket af et gråt askelag efter ca. 30 minutter. Hæld aldrig tændvæske på en varm grill! Undgå at overfylde brændkammeret med kul. Bliver grillen for varm, vil maden blive brændt, og produktet kan i værste fald tage skade. Bemærk: undgå at overfylde brændkammeret! Overophedning kan give skader på metallet, og overfyldning af brændkammeret øger faren for gnister, der kan flyve ud af pejsten. Lad kullene brænde ud og giv grillen tid til at køle af, før du flytter grillen.

### Advarsler vedrørende optænding:

- Hæld aldrig tændvæske på en varm grill!

## Rengøring

Asken fra det nedbrændte bål kan smides i skraldespanden til dagrenovation. Asken bør altid være afkølet i 1-2 døgn, før den smides i skraldespanden, da der ellers fortsat kan være gløder, som kan antænde affald eller skraldepose. Derfor, kontrollér at grillen og asken er kold, inden asken fjernes, og inden der foretages en rengøring af grillen. Vask evt. med varmt vand og brug hertil en blød børste eller svamp. Aftør grillen.

## Pleje

Det er vigtigt, at materialet ikke udsættes konstant for fugtighed. Der skal være tale om skiftevis fugtige og tørre perioder. I haven vil disse forudsætninger normalt være opfyldt. Når først patinalaget er dannet, kræver materialet ekstremt lidt pleje. Vi anbefaler dog at rengøre overfladen 1 til 2 gange om året. Rengøring bør gennemføres uden rengøringsmidler. Det er normalt nok bare at børste overfladen let af for at fjerne løs og mere fastsiddende snavs. Brug aldrig klorholdige rengøringsmidler. Anvend jernfrie rengøringsmidler, og brug aldrig ikke-rustfrie værktøjer (spartler, file osv.), jernholdige svampe eller ikke-rustfri ståluld til rengøring af overfladerne. Olie og fedt kan fjernes med organiske rengøringsmidler. Husk at fjerne alt rengøringsmiddel. Produkterne må ikke komme i direkte kontakt med salt f.eks. vejsalt, da en blanding af vejsalt og vand kan beskadige overfladen.

## Garanti

Garantien dækker ikke almindelig slitage, fx kosmetiske og andre uvæsentlige forringelser, naturligt kan opstå, når man ejer en grill. Det kan være hakker/ridser, farveforskel i rusten mv. Hvis du bor i et kystnært område, eller hvis din grill er placeret tæt på en swimmingpool, kan nedbrydelsesprocessen af overfladen fremskyndes. Garantien er mod gennemtæring og forudsat, at FireSpot grill er betjent i overensstemmelse med den medfølgende, trykte vejledning. Eva Solo A/S kan kræve rimelig dokumentation af købsdatoen. Du skal derfor gemme din købskvittering eller faktura. Denne begrænsede garanti er begrænset til reparation eller udskiftning af dele, som viser sig at være defekte ved almindelig brug og service, og som Eva Solo A/S ved en nærmere undersøgelse vurderer, er defekte. Inden nogen dele returneres, kontaktes den forhandler, hvor produktet er købt hos. Bekræfter Eva Solo A/ fejlen og godkender dit erstatningskrav, vil Eva Solo A/S udskifte sådanne dele uden beregning.

Skal defekte dele returneres, skal forsendelsesomkostningerne betales forud. Eva Solo A/S returnerer delene til køberen med forudbetalt fragt eller frimærker. Denne begrænsede garanti dækker ikke svigt eller betjeningsproblemer, der skyldes uheld, mishandling, misbrug, ændring, forkert anvendelse, vandalisme, forkert installation eller vedligeholdelse eller service, eller hvis der ikke er udført normal og rutinemæssig vedligeholdelse. Nedbrydning eller skader, der skyldes hårdt vejrlig, såsom hagl, stormvejr, jordskælv eller orkaner, og misfarvning, der skyldes kontakt med kemikalier, enten direkte eller via luften, dækkes ikke af denne begrænsede garanti. Der er ingen andre udtrykkelige garantier, undtagen som heri anført, og enhver gældende underforstået garanti for salgbarhed og egnethed er begrænset til denne udtrykkelige, skriftlige, begrænsede garantis dækningsperiode.

Eva Solo A/S er ikke ansvarlig for nogen form for særlige, indirekte eller følgemæssige skader. Eva Solo A/S bemyndiger ikke nogen person eller virksomhed til på sine vegne at påtage sig nogen anden forpligtelse eller ansvar i forbindelse med salg, installation, brug, fjernelse, returnering eller udskiftning af sit udstyr, og ingen sådan erklæring er bindende for Eva Solo A/S. Denne garanti gælder kun produkter, der er solgt i detailhandlen.

## Advarsler

- Brug kun grillen udendørs. Det er absolut livsfarligt og forbundet med brandfare at anvende den indendørs.
- Anvend kun grillen udendørs på steder med god ventilation. Undgå at placere grillen under overdækket terrasse.
- Fare for kulilteforgiftning ved brug af grillen indenfor.
- Grillen må ikke anvendes ombord på en båd eller på andre gyngende underlag. Det må kun bruges på et sikkert, fast underlag.
- Bør ikke anvendes på træbelægning eller anden brændbar overflade.
- Bør ikke anvendes i nærheden af brændbare materialer.
- Grillen må ikke stilles på eller tæt ved brændbart materiale. Hold en forsvarlig sikkerhedsafstand til al brændbart materiale som levende hegn, plankeværk, træer, parasol og murværk.
- Undgå at anvende grillen i kraftig vind. Vinden vil føde brændet med ilt, og der vil være fare for overophedning samt gnister, der flyver fra grillen.
- Hæld aldrig tændvæske på den varme grill. Undgå at bruge flydende antændelsesmidler. Anvend ikke benzin eller sprit til optænding eller genantænding og brug kun lightere, der er godkendt til formålet (EN1860-3).
- Vær ikke klædt i tyndt og løsthængende kunststof i nærheden af grillen.
- Efterlad aldrig grillen uovervåget.
- Lad ikke børn og dyr være i nærheden af grillen.
- Må ikke anvendes af børn.
- Grillen bliver meget varmt under brug. Flyt aldrig den varme pejs. Lad den køle af, inden den eventuelt flyttes.
- Tøm først grillen, når alle gløder er væk, og selve pejsen er helt koldt.
- Hæld ikke vand på pejsen under brug. Stålet vil kunne skades permanent af chokket.
- Benyt pejseredskaber med lange håndtag, der kan tåle varme, ved påfyldning eller flytning af brænde i grillen.
- Benyt kun ubehandlet træ som optændingsbrænde. Overfyld ikke grillen.
- Tøm altid grillen for aske inden opbevaring.
- FireSpot grill er konstrueret og godkendt til brug, som den er leveret fra producenten. Enhver ændring af grillen kan være livsfarlig.

## Eva Solo A/S

Måløv Teknikerby 18-20  
DK-2760 Måløv  
Denmark  
Tel.: +45 36 73 20 60

[www.evasolo.com](http://www.evasolo.com)

## FireSpot grill

Gör de långa, ljusa sommarkvällarna längre och varmare med en mysig samlingspunkt. Med sin enkla, stilrena design tar utekaminen nästan ingen plats. Bränslehållaren är integrerad i spisen, så att bränslet alltid finns nära till hands. FireSpot grill är enkel att underhålla. Rengör eventuellt med vatten. Den tål att stå ute året runt. Kaminen levereras monterad.

Tillverkad av cortenstål. Mått: H 90 x B 43 x D 38 cm.

FireSpot är tillverkad av cortenstål. Stålet är robust och tål alla typer av väder och vind. Stålet har under produktionen behandlats för att starta den naturliga ytkorrosionen. Detta säkerställer att produkten inte genomrostar. Grillen får en naturligt gyllene, rödbrun färg, som bara blir vackrare med tiden då den förändras i takt med att grillen utsätts för väder, vind och användning och därmed får alltmer patina. Det innebär även att variationer i färg och ytmönster förekommer. De kommer med tiden att utvecklas, framför allt vid de höga temperaturpåverkningar som användning innebär.

Det yttre rostlagret är mycket hållbart och färgar inte av sig på samma sätt som annan rost. Mindre fläckar eller stänk av rost kan dock förekomma.

## Korrosionsresistens

Cortenstål kallas även väderbeständigt stål. Efter ett par veckors exponering för väder och vind bildas ett varaktigt skyddande skikt som även kallas patina. Detta skikt skyddar stålet mot genomrostning. För att starta processen har materialet utsatts för väder och vind redan i fabriken.

## Patina

De olika ytorna på FireSpot förändras med tiden i takt med att de används och utsätts för väder och vind. Till detta räknas även de påfrestningar som uppstår under tillverkningen, t.ex. vid hopsvetsningen. Materialet utmärker sig genom en hög grad av korrosionsbeständighet och har därför en mycket lång livslängd. Den naturliga rostfärgen ger FireSpot en unik karaktär.

## Bruksanvisning till FireSpot grill

Den här bruksanvisningen innehåller en rad viktiga instruktioner och varningar. Felaktig eller vårdslös hantering av öppen eld generellt, liksom felaktig användning av utekaminen, kan innebära stora risker för personskador och materiella skador. Därför är det viktigt att du tar dig tid att läsa igenom hela bruksanvisningen innan du börjar använda grillen.

## Installation

Packa upp FireSpot grill och placera den på ett säkert, stadigt och brandsäkert underlag av t.ex. sten. För att få grillen att stå ännu stadigare på underlaget kan en skruv fästas i förankringshållet (5 mm) i grillens bottenplatta. Skruv medföljer inte. Se till att hålla ett säkert avstånd till allt brännbart material, t.ex. häckar, staket, träd och parasoller samt murverk eftersom värmepåverkningen från grillen

kan missfärga. Undvik också att placera FireSpot på en övertäckt terrass eftersom grillen behöver bra luftcirkulation omkring sig. Medföljande bottengaller placeras i brännkammaren med benen nedåt.

## Tändning

Fyll brännkammaren med kol. Om tändvätska eller tändblock används placeras kol eller briketter i en pyramidform mitt i insatsen. Placera ett par tändblock i mindre bitar mellan kolen och häll ½ dl tändvätska över kolen. Tänd sedan och vänta tills kolen har täckts av ett grått asklager – det tar cirka 30 minuter. Häll aldrig tändvätska på en varm grill! Överfyll inte brännkammaren med kol. Om grillen blir för varm blir maten bränd och i värsta fall kan produkten ta skada. Obs! Överfyll inte brännkammaren! Överhettning kan skada metallen och överfyllning av brännkammaren ökar risken för att gnistor flyger ut ur kaminen. Låt kolen brinna ut och ge grillen tid att svalna innan du flyttar den.

## Varningar rörande tändning:

- Häll aldrig tändvätska på en varm grill!

## Rengöring

Askan från den nedbrunna elden kan hällas i hushållssoporna. Den bör alltid få svalna i 1–2 dygn innan den hälls i hushållssoporna eftersom det annars fortfarande kan finnas glöd kvar som kan antända avfall eller soppåse. Kontrollera därför att grillen och askan har kallnat innan askan avlägsnas och grillen rengörs. Rengör eventuellt med varmt vatten och använd en mjuk borste eller svamp. Torka av grillen.

## Skötsel

Det är viktigt att materialet inte ständigt utsätts för fukt. Ytan måste omväxlande utsättas för fukt och torka. I en trädgårdsmiljö finns i regel de rätta förutsättningarna för detta. När patinaskiktet väl har bildats är materialet i det närmaste underhållsfritt. Vi rekommenderar ändå att ytan rengörs 1 till 2 gånger per år. Rengöringen bör ske utan rengöringsmedel. Vanligtvis räcker det att borsta av ytan lätt för att avlägsna lös och mer fastsittande smuts. Använd aldrig klorhaltiga rengöringsmedel. Använd järnfria rengöringsmedel och använd aldrig icke rostfria verktyg (spackelspadar, filar osv.), järnhaltiga svampar eller icke rostfria rengöring av ytorna. Olja och fett kan avlägsnas med organiska rengöringsmedel. Kom ihåg att avlägsna allt rengöringsmedel. Produkten får inte komma i direkt kontakt med salt, t.ex. vägsalt, eftersom en blandning av vägsalt och vatten kan skada ytan.

## Garanti

Garantin omfattar inte normalt slitage, t.ex. kosmetiska och andra icke nödvändiga skador som naturligt kan uppstå vid användning av en grill. Det kan uppstå repor och hack, färgskillnad i rostén m.m. Om du bor i ett kustnära område, eller om din grill är placerad nära en pool, kan ytans nedbrytningsprocess påskyndas. Garantin avser genomrostning och förutsätter att FireSpot grill används i enlighet med den tryckta bruksanvisning som medföljer. Eva Solo A/S kan kräva skälig dokumentation av inköpsdatumet. Därför ska du spara ditt inköpskvitto eller din faktura. Denna begränsade garanti gäller endast för reparation eller utbyte av delar som visar sig vara defekta vid vanlig användning och skötsel, och som Eva Solo A/S vid en närmare undersökning bedömer vara defekta. Innan några delar returneras ber vi dig kontakta den återförsäljare som du köpt produkten av. Om Eva Solo A/S bekräftar felet och godkänner ditt ersättningskrav kommer Eva Solo A/S att byta ut dessa delar utan kostnad.

Om defekta delar ska returneras betalas fraktavgiften i förskott. Eva Solo A/S skickar tillbaka delarna till köparen med förskottsbelagd frakt eller frimärken. Denna begränsade garanti omfattar inte fel eller problem som uppstått på grund av olycka, våld, missbruk, ändringar, felaktig användning, förstörelse, felaktig montering, underhåll eller service, eller om normalt och rutinmässigt underhåll inte har genomförts. Nedbrytning eller skador till följd av hård väderlek – t.ex. hagel, storm, jordbävning eller orkan – eller missfärgning som beror på kontakt med kemikalier, antingen direkt eller via luften, omfattas inte heller av den här begränsade garantin. Utöver vad som här angetts lämnas inga andra uttryckliga garantier, och alla gällande underförstådda garantier gällande säljbarhet och lämplighet är begränsade till denna uttryckliga, skriftliga begränsade garantis garantiperiod.

Eva Solo A/S ansvarar inte för någon form av specifika, indirekta eller följdmissiga skador. Eva Solo A/S ger aldrig någon annan person eller verksamhet befogenhet att på företagets vägnar ta på sig några andra skyldigheter eller ansvar avseende försäljning, användning, bortskaffning, retur eller utbyte av utrustning, och inga sådana utfästelser är bindande för Eva Solo A/S. Denna garanti gäller endast produkter som säljs i detaljhandeln.

## Varning

- Använd endast grillen utomhus. Det är livsfarligt och innebär brandfara att använda den inomhus.
- Grillen får endast användas utomhus på platser med bra ventilation. Undvik att placera grillen på en övertäckt terrass.
- Om grillen används inomhus finns risk för koloxidförgiftning.
- Grillen får inte användas ombord på en båt eller på andra gungande underlag. Den får endast användas på ett fast och säkert underlag.
- Bör inte användas på träbeläggning eller andra brännbara ytor.
- Bör inte användas i närheten av brännbara material.
- Grillen får inte ställas på eller i närheten av brännbart material. Ha ett säkert avstånd till andra brännbara material som levande växter, träplankor, träd, parasoll och murverk.
- Undvik att använda grillen när det blåser kraftigt. Vinden ger syre åt elden och det finns en risk för överhettning samt för att gnistor flyger från grillen.
- Häll aldrig tändvätska på den varma grillen. Undvik att använda flytande tändmedel. Använd inte bensin eller sprit för att tända och använd bara tändare som är godkända för ändamålet (EN1860-3).
- Bär inte tunna och löst hängande kläder av syntetmaterial när du är i närheten av grillen.
- Håll grillen under uppsikt hela tiden.
- Låt inte barn och djur uppehålla sig i närheten av grillen.
- Får inte användas av barn.
- Grillen blir mycket varm under användning. Flytta aldrig grillen när den är varm. Låt den svalna innan du flyttar den.
- Töm grillen först när all glöd har slocknat och själva grillen är helt sval.
- Häll inte vatten på grillen under användning. Stålet kan skadas permanent av den plötsliga temperaturväxlingen.
- Använd eldverktyg med långa och värmetåliga handtag när du ska fylla på eller flytta bränsle i grillen.
- Använd bara obehandlat trä som bränsle. Överfyll inte grillen.
- Töm alltid ut askan ur grillen före förvaring.
- FireBox vedspis är konstruerad och godkänd för användning i den form den levereras från producenten. Alla ändringar av grillen kan leda till livsfara.

## Eva Solo A/S

Måløv Teknikerby 18-20

DK-2760 Måløv

Denmark

Tel.: +45 36 73 20 60

[www.evasolo.com](http://www.evasolo.com)

**FireSpot grill**

Lange, lyse sommerkvelder blir enda lengre og lunere med et hyggelig samlingspunkt. Med sin enkle og stilrene design tar grillen nesten ingen plass. Vedhyllen er integrert i peisen, slik at du alltid kan ha mer ved eller kull for hånden. FireSpot grill er lett å vedlikeholde. Vaskes eventuelt med vann. Kan stå ute året rundt. Peisen leveres ferdig montert. Laget av cortenstål. Mål: H 90 x B 43 x D 38 cm.

FireSpot er laget av cortenstål. Det kraftige kvalitetsstålet tåler å stå ute i vær og vind. Under produksjon er stålet behandlet for å sette i gang en naturlig overflatekorrosjon. Det sikrer at produktet ikke blir gjennomrustet. Grillen får en naturlig gyllen, rødbrun farge som forandrer seg når den blir utsatt for vær, vind og bruk. Den får mer patina og blir bare finere med tiden. Fargen og overflatemønsteret kan variere og vil også utvikle seg, særlig når grillen utsettes for høye temperaturer under bruk.

Det ytre rustlaget er svært bestandig og smitter ikke av på samme måte som annen rust. Mindre flekker eller avrenn av rust er imidlertid normalt.

**Korrosjonsresistens**

Cortenstål kalles også værbestandig stål. Ved værpåvirkning dannes det etter et noen uker et fast, beskyttende lag på overflaten, ofte kalt patina. Dette laget beskytter stålet mot gjennomrusting. For å sette i gang prosessen har vi utsatt materialet for værpåvirkning allerede på fabrikken.

**Patina**

FireSpots overflate forandrer seg fortløpende ved bruk og påvirkning fra vær og vind. Også påvirkning under selve bearbeidingen, herunder sveising, påvirker overflaten. Materialet utmerker seg med stor motstandsdyktighet mot korrosjon, og har derfor svært lang levetid. Den naturlige rustfargen gir FireSpot et fint særpreg.

**FireSpot grill – bruksanvisning**

Denne veiledningen inneholder en rekke viktige instruksjoner og advarsler. Manglende erfaring eller skjodesløs omgang med åpen ild og feil bruk av grillen kan medføre stor fare for skade på personer og materiell. Det er derfor viktig at du tar deg tid til å lese hele veiledningen før du tar i bruk grillen.

**Oppsett**

Pakk ut FireSpot grill og sett den på et sikkert, fast og ikke-brennbart underlag, f.eks. av stein. Du kan sikre grillen til underlaget med en plugg eller skrue i forankringshullet (5 mm) i grillens bunnplate. Plugg/skrue selges separat. Hold trygg avstand til alt brennbart materiale som hekker, gjerder, trær og parasoller, men også mur siden varmen fra grillen kan gi misfarging. Unngå derfor også å sette FireSpot på en overbygd terrasse siden grillen krever god ventilasjon rundt seg. Den medfølgende bunnristen legges i brennkammeret med bena ned.

**Opptenning**

Ha kull i brennkammeret. Hvis du bruker tennvæske eller opptenningsblokker, lager du en pyramide av kull eller briketter i midten av innsatsen. Legg et par opptenningsblokker i mindre stykker mellom kullbitene eller hell 0,5 dl tennvæske på kullet. Tenn på og vent til kullet er dekket av et grått askelag. Det tar omtrent en halvtime. Hell aldri tennvæske på en varm grill! Unngå å fylle for mye kull i brennkammeret. Blir grillen for varm, blir maten brent, og grillen kan i verste fall ta skade av det. Merk: Unngå å fylle brennkammeret for fullt! Overoppheting kan gi skader på metallet, og hvis brennkammeret er for fullt, øker også faren for gnistsprut. La kullet brenne ut, og gi grillen tid til å avkjøle seg før du flytter den.

**Advarsler i forbindelse med opptenning:**

- Hell aldri tennvæske på en varm grill!

**Rengjøring**

Asken fra det nedbrente bålet kan kastes i restavfallet. Asken bør alltid avkjøles i ett til to døgn før den kastes i restavfallet, hvis ikke kan det være igjen glør som kan antenne avfallet eller søppelposen. Kontroller derfor at grillen og asken er kald, før du tømmer og rengjør grillen. Vask den eventuelt med varmt vann og en myk børste eller svamp. Tørk til slutt av grillen.

**Vedlikehold**

Det er viktig at grillen ikke konstant er utsatt for fuktighet. Den bør ha vekselvis fuktige og tørre perioder. I hagen er disse forutsetningene vanligvis oppfylt. Når først patinalaget er dannet, krever materialet ekstremt lite vedlikehold. Vi anbefaler likevel å rengjøre overflaten én til to ganger i året. Vaskemidler bør ikke brukes. Det holder vanligvis å fjerne smuss og belegg ved å børste overflaten lett. Bruk aldri vaskemidler som inneholder klor. Bruk vaskemidler uten jern, og bruk aldri verktøy som ikke er rustfrie (skraper, filer osv.), jernholdige svamper eller ikke-rustfri stålull til rengjøring av overflatene. Olje og fett kan fjernes med organiske vaskemidler. Husk å fjerne alle vaskemiddelrester. Produktet må ikke komme i direkte kontakt med salt, for eksempel veisalt, da en blanding av veisalt og vann kan skade overflaten.



## Garanti

Garantien dekker ikke alminnelig slitasje på grillen, som kosmetiske skader og andre uvesentlige forringelser som kan oppstå naturlig. Dette kan være hakk/riper, fargeforskjeller i rusten o.l. Hvis du bor ved kysten eller grillen står rett ved et svømmebasseng, kan overflaten brytes ned raskere. Garantien er mot gjennomrusting og forutsetter at FireSpot grill brukes i henhold til den trykte veiledningen som følger med. Eva Solo A/S kan kreve rimelig dokumentasjon på kjøpsdatoen. Ta derfor godt vare på kjøpskvitteringen eller fakturaen. Denne begrensede garantien er begrenset til reparasjon eller utskifting av deler som viser seg å være defekte ved alminnelig bruk og vedlikehold, og som Eva Solo A/S ved nærmere undersøkelse vurderer at er defekte. Kontakt forhandleren du kjøpte produktet av, før du eventuelt returnerer deler. Dersom Eva Solo A/S bekrefter feilen og godkjenner erstatningskravet, vil Eva Solo A/S skifte ut de aktuelle delene uten omkostninger for kunden.

Hvis du vil ha defekte deler i retur, må du betale frakten på forhånd. Eva Solo A/S vil da returnere delene til deg med forhåndsbetalt frakt eller frimerker. Denne begrensede garantien dekker ikke svikt eller betjeningsproblemer som skyldes uhell, feil behandling, misbruk, endring, feil bruk, hærverk, feil installasjon, vedlikehold eller service eller mangel på alminnelig, rutinemessig vedlikehold. Nedbryting eller skader som skyldes uvær, som hagl, storm, jordskjelv eller orkan, samt misfarging som skyldes kontakt med kjemikalier, enten direkte eller via luften, dekkes ikke av denne begrensede garantien. Det er ingen andre uttrykkelige garantier enn den som er nevnt her, og enhver gjeldende underforstått garanti for salgbarhet og egnethet er begrenset til denne uttrykkelige, skriftlige, begrensede garantiens dekningsperiode.

Eva Solo A/S er ikke ansvarlig for noen form for særlige skader, indirekte skader eller følgeskader. Eva Solo A/S gir ingen enkeltpersoner eller virksomheter myndighet til å påta seg andre forpliktelser eller annet ansvar på vegne av førstnevnte i forbindelse med salg, installasjon, bruk, fjerning, returnering eller utskifting av dennes utstyr, og ingen slik erklæring er bindende for Eva Solo A/S. Denne garantien gjelder kun produkter som er solgt i detaljhandelen.

## Advarsler

- Grillen skal kun brukes utendørs. Det er livsfarlig og stor brannfare å bruke den innendørs.
- Bruk kun grillen utendørs på steder med god ventilasjon. Unngå å plassere grillen under en overbygd terrasse.
- Fare for kullforgiftning ved innendørs bruk av grillen.
- Grillen må ikke brukes om bord i båt eller på annet ustabilt underlag. Den må kun brukes på et sikkert og stabilt underlag.
- Bør ikke brukes på treunderlag eller andre brennbare overflater.
- Bør ikke brukes i nærheten av brennbart materiale.
- Grillen må ikke settes opp på eller i nærheten av brennbart materiale. Hold god sikkerhetsavstand fra alt brennbart materiale som hekker, gjerder, trær, parasoller og murer.
- Ikke bruk grillen i kraftig vind. Vinden kan få flammene til å blusse opp, og det vil være fare for overoppheting og spredning av gnister fra grillen.
- Hell aldri tennvæske på den varme grillen.
- Unngå å bruke flytende tennmidler. Ikke bruk bensin eller alkohol til opptenning eller for å holde ilden ved like. Bruk kun lightere som er godkjent til formålet (EN1860-3).
- Ikke vær kledd i tynt og løsthengende kunststoff når du er i nærheten av grillen.
- Forlat aldri grillen mens den er i bruk – hold den under oppsyn.
- La ikke barn eller dyr være i nærheten av grillen.
- Må ikke brukes av barn.
- Grillen blir svært varm under bruk. Flytt ikke grillen når den er varm. La den avkjøles før den eventuelt flyttes.
- Ikke tøm grillen før alle glør er slukket og selve peisen er helt kald.
- Ikke hell vann på peisen under bruk. Det vil kunne medføre permanente skader på stålet.
- Bruk peisredskaper med lange håndtak som tåler varme, når du skal fylle på eller flytte veden i grillen.
- Bruk kun ubehandlet tre som opptenningsved. Ikke overfyll grillen.
- Tøm alltid grillen for aske før oppbevaring.
- FireBox er konstruert og godkjent for bruk som den er levert fra produsenten. En hvilken som helst endring av grillen kan være farlig.

## Eva Solo A/S

Måløv Teknikerby 18-20

DK-2760 Måløv

Denmark

Tel.: +45 36 73 20 60

[www.evasolo.com](http://www.evasolo.com)

## FireSpot Grill

Mit dem FireSpot Grill können Sie die hellen Sommerabende im Freien noch länger genießen! Sein schlichtes, stilvolles Design nimmt kaum Platz in Anspruch, und dank des integrierten Brennholzhalters ist Brennholz stets griffbereit.

Der FireSpot Grill ist pflegeleicht. Bei Bedarf einfach mit Wasser abwaschen. Er kann ganzjährig im Freien stehen. Das Produkt ist bei Lieferung bereits montiert.

Aus Cortenstahl. Maße: H 90 x B 43 x T 38 cm.

FireSpot besteht aus Cortenstahl, einem sehr hochwertigen, witterungsbeständigen Stahl. Bei Cortenstahl handelt es sich um legierten Stahl, der rosten muss, um darunter eine wetterfeste Sperrschicht zu bilden. Diese stellt sicher, dass das Produkt nicht durchrostet. Der Grill entwickelt ganz natürlich eine ansprechende, rostrote Patina, die sich durch Witterungseinflüsse und Gebrauch stetig verändert und mit der Zeit immer schöner wird. Die Oberfläche verändert sich also im Hinblick auf die Farbe und das Oberflächenmuster fortlaufend, insbesondere während des Gebrauchs und den dabei entstehenden hohen Temperaturen.

Die äußere Rostschicht ist sehr robust und färbt nicht im selben Maße ab wie gewöhnlicher Rost. Dennoch können kleine Rostflecken oder Rostauswaschungen entstehen.

### Korrosionsresistenz

Cortenstahl wird auch als wetterfester Stahl bezeichnet. Es bildet sich auf der Oberfläche unter dem Einfluss der Witterung nach einigen Wochen eine dauerhafte Schutzschicht, auch Patina genannt. Diese Schicht schützt den Stahl vor Durchrostung. Um diesen Prozess zu starten, haben wir das Material bereits ab Werk vorbewittert.

### Patina

Die individuelle Oberfläche von FireSpot verändert sich durch die Nutzung und Witterungseinflüsse ständig. Hierzu zählen auch Einflüsse, die während der Verarbeitung durch z. B. Schweißen entstehen. Das Material zeichnet sich durch eine sehr hohe Korrosionsresistenz und damit sehr lange Lebensdauer aus. Durch die natürliche Rostfärbung erhält der FireSpot seinen unverwechselbaren Charakter.

### FireSpot Grill Gebrauchsanweisung

Diese Anleitung beinhaltet eine Reihe wichtiger Anweisungen und Warnhinweise. Bei unsachgemäßem oder nachlässigem Umgang mit offenem Feuer sowie bei falscher Bedienung des Grills kann es zu ernststen Verletzungen und hohem Sachschaden kommen. Es ist daher wichtig, dass Sie die gesamte Anleitung sorgfältig lesen, bevor Sie das Produkt benutzen.

### Aufstellung

Den FireSpot Grill auspacken und auf einen sicheren, festen und nicht brennbaren Untergrund (z. B. aus Stein) stellen. Um die Stabilität des Grills auf dem Untergrund zu erhöhen, kann ein Stift oder eine Schraube in das Verankerungsloch (5 mm) in der Bodenplatte des Grills gesteckt werden. Stift/Schraube ist nicht im Lieferumfang

enthalten. Auf einen angemessenen Sicherheitsabstand zu allen brennbaren Materialien wie Hecken, Zäunen, Bäumen und Sonnenschirmen sowie zu Mauerwerk achten, da die Hitze des Grills Verfärbungen bewirken kann. FireSpot zudem niemals auf einer überdachten Terrasse platzieren, da der Grill rundum gut belüftet sein muss. Der beiliegende Bodenrost wird mit den Füßen nach unten in der Brennkammer platziert.

### Anzünden

Die Brennkammer mit Kohle füllen. Bei Verwendung von flüssigem Grillanzünder oder Anzündblöcken wird in der Mitte des Einsatzes eine Pyramide aus Kohle oder Briketts aufgeschichtet. Ein paar Anzündblöcke in kleineren Stücken zwischen die Kohlen legen oder 50 ml flüssigen Grillanzünder über die Kohle gießen. Dann den Grill anzünden und warten, bis die Kohlen nach etwa 30 Minuten mit einer grauen Ascheschicht bedeckt sind. Niemals flüssigen Grillanzünder auf einen heißen Grill gießen! Die Brennkammer nicht mit Kohle überfüllen. Wenn der Grill zu heiß wird, verbrennt das Grillgut und das Produkt kann im schlimmsten Fall Schaden nehmen. Wichtig: Die Brennkammer nicht überfüllen! Eine Überhitzung kann das Metall schädigen. Außerdem besteht bei einer Überfüllung der Brennkammer erhöhte Gefahr von Funkenflug. Die Kohlen ausbrennen und den Grill gut abkühlen lassen, bevor Sie den Grill bewegen.

### Warnhinweise zum Anzünden:

- Niemals flüssigen Grillanzünder auf einen heißen Grill gießen!

### Reinigung

Die Asche des abgebrannten Feuers kann über den Hausmüll entsorgt werden. Um zu vermeiden, dass sich Restglut in der Asche befindet, die umliegenden Abfall oder den Müllbeutel in Brand setzen kann, sollte die Asche zuvor ein bis zwei Tage auskühlen. Daher stets genau prüfen, ob Grill und Asche kalt sind, bevor die Asche entfernt und der Grill gesäubert wird. Ggf. mit warmem Wasser und einer weichen Bürste oder einem Schwamm reinigen. Den Grill dann abtrocknen.

### Pflege

Es ist wichtig, dass das Material keiner Dauerfeuchtigkeit ausgesetzt ist. Feucht- und Trockenzyklen müssen sich abwechseln. Im Gartenbereich sind diese Voraussetzungen in der Regel gegeben. Sobald die Patinaschicht ausgebildet ist, benötigt das Material nur noch sehr wenig Pflege. Wir empfehlen dennoch, die Oberfläche ein- bis zweimal jährlich zu reinigen. Die Reinigung sollte ohne Reinigungsmittel erfolgen. In der Regel genügt es, die Oberfläche leicht abzubürsten, um Verschmutzungen und Anhaftungen zu entfernen. Keinesfalls chlorhaltige Reinigungsmittel verwenden! Eisenfreie Reinigungsmittel verwenden und ausschließlich rostfreie Werkzeuge (Spachtel, Feilen usw.), eisenfreie Schwämme oder rostfreie Stahlwolle für die Reinigung der Oberflächen benutzen. Öl- und Fettrückstände können mit organischen Reinigungsmitteln entfernt werden.

Dabei ist das Reinigungsmittel anschließend rückstandsfrei zu entfernen. Die Produkte dürfen nicht in unmittelbarem Kontakt mit Salz, z. B. Streusalz, kommen, da Streusalz in Verbindung mit Wasser die Oberfläche schädigen kann.

### Garantie

Die Garantie deckt keine normalen Abnutzungserscheinungen, wie kosmetische oder andere unbedeutende Schäden, die beim Gebrauch eines Grills natürlicherweise entstehen, ab. Dies schließt Kerben/Kratzer, Farbvariationen im Rost usw. ein. Sollten Sie nahe der Küste wohnen oder den Grill in der Nähe eines Swimmingpools platziert haben, kann sich der Abbauprozess der Oberfläche beschleunigen. Es besteht eine Garantie gegen Durchrostung, sofern der FireSpot Grill gemäß der beiliegenden Gebrauchsanweisung verwendet wird. Eva Solo A/S ist berechtigt, die Vorlage eines angemessenen Nachweises des Kaufdatums zu verlangen. Daher bitte den Kaufbeleg oder die Rechnung aufbewahren. Die Garantie ist auf die Reparatur oder den Austausch von Teilen beschränkt, die nach gewöhnlichem Gebrauch und gewöhnlicher Pflege einen Defekt aufweisen und von Eva Solo A/S nach eingehender Prüfung als defekt eingestuft werden. Vor der Rücksendung von Teilen wenden Sie sich bitte an das Geschäft, in dem Sie den Artikel gekauft haben. Sollte Eva Solo A/S den Defekt bestätigen und den Garantieanspruch bewilligen, wird Eva Solo A/S die betreffenden Teile kostenfrei austauschen.

Falls defekte Teile zurückgeschickt werden sollen, müssen die Versandkosten im Voraus bezahlt werden. Eva Solo A/S schickt dem Käufer die Teile zurück, wenn die Versandkosten im Voraus bezahlt oder Briefmarken beigelegt wurden. Diese eingeschränkte Garantie deckt keine Schäden oder Bedienungsprobleme ab, die einem Unfall, unsachgemäßem oder nachlässigem Umgang, falscher Anwendung, Vandalismus, falscher Installation, falscher Pflege und falscher Bedienung geschuldet sind oder durch eine unsachgemäße oder nur unregelmäßig durchgeführte Pflege verursacht wurden. Nicht durch diese eingeschränkte Garantie abgedeckt sind wetterbedingte Schäden (z. B. durch Hagel, Sturm, Erdbeben oder Orkane) oder eine Verfärbung aufgrund des Kontakts mit Chemikalien (direkt oder durch die Luft). Es gibt keine weiteren als die hier dargelegten Garantien, und alle geltenden stillschweigenden Garantien für die Marktgängigkeit und Eignung sind auf die Dauer dieses ausdrücklichen, schriftlichen, begrenzten Garantiezeitraums begrenzt.

Eva Solo A/S übernimmt keine Haftung für konkrete, indirekte oder Folgeschäden. Eva Solo A/S ermächtigt keine Person oder Firma, in seinem Namen eine andere Verpflichtung oder Haftung im Zusammenhang mit dem Verkauf, der Installation, der Nutzung, dem Entfernen, der Rückgabe oder dem Austausch seiner Geräte zu übernehmen. Derartige Erklärungen sind für Eva Solo A/S nicht bindend. Diese Garantie gilt nur für im Einzelhandel erworbene Produkte.

### Warnhinweise

- Verwenden Sie den Grill ausschließlich im Freien. Von der Verwendung in geschlossenen Räumen ist wegen der Brandgefahr und der Gefahr für Leib und Leben dringend abzuraten.
- Verwenden Sie den Grill im Freien nur an Stellen mit guter Belüftung. Platzieren Sie den Grill keinesfalls unter einer überdachten Terrasse.
- Bei der Verwendung des Grills im Innenbereich besteht die Gefahr einer Kohlenmonoxidvergiftung.
- Der Grill darf nicht auf Booten oder auf anderen schwankenden Unterlagen, sondern nur auf festem, sicherem Untergrund verwendet werden.
- Nicht auf Holzfußböden oder anderen brennbaren Untergründen einsetzen.
- Nicht in der Nähe brennbaren Materials verwenden.
- Stellen Sie den Grill nie in die Nähe brennbaren Materials. Halten Sie einen Sicherheitsabstand zu allen brennbaren Materialien wie Hecken, Brettern, Bäumen, Sonnenschirmen und zum Mauerwerk.
- Verwenden Sie den Grill nicht bei starkem Wind. Der Wind facht das Feuer an, was leicht zu Überhitzung und Funkenflug führen kann.
- Gießen Sie Flüssiganzünder niemals in den heißen Grill. Generell sollte der Gebrauch flüssiger Anzünder möglichst vermieden werden. Zum Anzünden oder Wiederanzünden weder Benzin noch Spiritus verwenden und nur Feuerzeuge nutzen, die der Norm EN1860-3 entsprechen.
- Tragen Sie in Kaminnähe keine Kunststoff-Kleidungsstücke oder -Accessoires, die lose herabhängen.
- Lassen Sie den Grill niemals unbeaufsichtigt.
- Behalten Sie den Grill im Auge, wenn sich Kinder oder Tiere in seiner Nähe aufhalten.
- Darf nicht von Kindern benutzt werden.
- Der Grill wird bei Gebrauch äußerst heiß. Den Kamin niemals in heißem Zustand versetzen, sondern stets erst abkühlen lassen, bevor er bewegt wird.
- Den Grill erst entleeren, wenn die Glut vollkommen erloschen und der Kamin erkaltet ist.
- Gießen Sie kein Wasser in den Kamin, während er im Gebrauch ist. Der Stahl könnte durch den Kälteschock bleibende Schäden davontragen.
- Zum Befüllen oder Bewegen des Brennholzes im Grill stets hitzebeständiges Kaminbesteck mit langen Griffen verwenden.
- Zum Anzünden nur unbehandeltes Holz verwenden und den Kamin nicht überfüllen.
- Die Asche nach der Verwendung stets aus dem Grill entfernen.
- Der FireBox Grill ist, so wie er vom Hersteller geliefert wurde, nur zum zweckbestimmten Gebrauch zugelassen. Jegliche Änderungen am Grill können lebensgefährlich sein.

### Eva Solo GmbH

Bismarckstr. 144  
DE-28205 Bremen  
Deutschland  
Tel: +49 (0) 40 897099520

[www.evasolo.com](http://www.evasolo.com)

## Barbecue FireSpot

Profitez au maximum des longues et claires soirées d'été grâce à la chaleur et à la convivialité des flammes. Ce barbecue au design simple et épuré est également très compact. Son porte-bûches intégré permet de toujours avoir du bois à portée de main. Le barbecue FireSpot est facile à entretenir. Si nécessaire, lavez-le à l'eau. Il peut rester à l'extérieur toute l'année. Le barbecue est livré déjà monté.

Il est réalisé en acier Corten. Dimensions : h 90 x l 43 x p 38 cm. Le barbecue FireSpot est fabriqué en acier Corten. Cet acier de grande qualité peut résister au vent et aux intempéries. Il a été traité lors de sa fabrication afin de déclencher l'oxydation naturelle de sa surface. Ce processus garantit que l'acier ne se corrodera pas. Le barbecue prend ainsi naturellement une couleur rouille d'un beau rouge-brun doré, qui évolue et s'embellit au fur et à mesure que le barbecue se patine sous l'effet du vent, des intempéries et de son utilisation. La couleur et l'aspect du métal peuvent varier, et continueront d'évoluer au fil du temps, en particulier en raison de l'impact des températures élevées atteintes lors de l'utilisation du barbecue.

La couche extérieure de rouille est extrêmement résistante et ne se propage pas comme une rouille ordinaire. De petites taches ou un délavage de la rouille peuvent toutefois apparaître.

### Résistance à la corrosion

L'acier Corten, aussi appelé acier patinable ou autoprotecteur, est un matériau dont la surface développe une couche protectrice permanente après quelques semaines au contact des intempéries. Appelée patine, cette couche protège définitivement l'acier de la corrosion. Afin de déclencher ce processus, le matériau fait d'abord l'objet d'un prépatinage dans notre usine.

### Patine

Au fil de son utilisation et sous l'effet des conditions météorologiques, l'aspect de la surface du barbecue FireSpot est amenée à évoluer constamment. Certaines étapes du processus de fabrication, tel le soudage, peuvent également avoir une influence sur cette évolution. L'acier Corten se distingue par sa résistance à la corrosion particulièrement élevée, qui lui confère une très grande longévité. Sa couleur rouille naturelle donne au barbecue FireSpot son caractère unique.

### Mode d'emploi du barbecue FireSpot

Ce mode d'emploi contient des instructions et avertissements importants. Tout manque de connaissances ou d'attention dans la manipulation des flammes en général, ainsi que toute utilisation incorrecte du barbecue peuvent entraîner des blessures ou des dégâts matériels. Par conséquent, il est important de prendre le temps de lire l'intégralité du manuel avant d'utiliser votre barbecue.

### Installation

Déballer le barbecue FireSpot et placez-le sur une surface sûre, solide et ininflammable, par exemple de la pierre. Pour accroître la stabilité du barbecue

sur la surface, vous pouvez le fixer en plaçant une cheville ou une vis dans le trou de fixation (5 mm) de la plaque de fond du barbecue. Cette cheville/vis n'est pas incluse. Prévoyez une distance de sécurité avec tous les matériaux inflammables tels que les haies, planches, arbres et parasols, ainsi qu'avec la maçonnerie, car l'impact de la chaleur émise par le barbecue peut en induire la décoloration. Évitez donc de placer le barbecue FireSpot sur une terrasse couverte, une bonne aération étant indispensable pendant son utilisation. Placez la grille du foyer fournie au fond de ce dernier, les pieds tournés vers le bas.

### Allumage

Remplissez le foyer de charbon. Si vous utilisez un allume-feu (en cube ou liquide), faites une pyramide de charbon ou de briquettes de bois compressé au milieu du foyer. Cassez un ou deux cubes allume-feu en petits morceaux et disposez-les sur le charbon, ou versez 50 millilitres de liquide allume-feu sur le charbon. Allumez, puis attendez environ une demi-heure que le charbon soit couvert d'une couche de cendres grises. Ne jamais verser de liquide allume-feu sur un barbecue chaud ! Veillez à ne pas trop remplir le foyer de charbon pour éviter de surchauffer le barbecue, ce qui brûlerait la nourriture, ou dans le pire des cas, endommagerait le barbecue. Attention : veillez à ne pas trop remplir le foyer de charbon ! Une surchauffe peut endommager le métal et surcharger le foyer en combustible peut accroître le risque de projection d'étincelles. Laissez le charbon se consumer entièrement, puis laissez le barbecue refroidir avant de le déplacer.

### Prudence lors de l'allumage :

- Ne jamais verser de liquide allume-feu sur un barbecue chaud !

### Nettoyage

Les cendres froides peuvent être jetées avec les ordures ménagères. Toujours laisser refroidir les cendres un à deux jours avant de les jeter, car d'éventuelles braises pourraient mettre feu aux déchets ou au sac-poubelle. Veillez dès lors à ce que le barbecue et les cendres aient refroidi avant de retirer les cendres et de nettoyer le barbecue. Si nécessaire, lavez à l'eau chaude et utilisez une brosse douce ou une éponge. Essayez le barbecue.

### Entretien

Il est important que le barbecue ne soit pas constamment exposé à l'humidité. Il convient donc d'alterner périodes humides et périodes sèches, ce qui est en général le cas dans un jardin. Une fois la couche de patine formée, le matériau ne nécessite qu'un très rare entretien. Toutefois, nous vous recommandons de nettoyer la surface une à deux fois par an. N'utilisez aucun détergent pour le nettoyage : en principe, il suffit de brosser légèrement la surface pour éliminer les saletés et les dépôts de matières. Ne jamais utiliser de produits de nettoyage chlorés. N'utilisez jamais d'outils non inoxydables (grattoirs, limes, etc.), d'éponges ou de produits métalliques, ni de laine d'acier non inoxydable pour nettoyer les surfaces. L'huile et la graisse peuvent être nettoyées à l'aide de détergents organiques.

Veillez à bien éliminer tous les résidus de détergents. Le barbecue ne doit pas être mis en contact direct avec du sel, par exemple du sel de déneigement, car un mélange de sel et d'eau peut endommager la surface.

### Garantie

La garantie ne couvre pas l'usure normale, par exemple les détériorations esthétiques et autres détériorations insignifiantes qui peuvent naturellement se produire lors de l'utilisation d'un barbecue. Il peut s'agir d'entailles, de rayures, d'une différence de couleur dans l'oxydation, etc. Si vous habitez dans une zone côtière ou si votre barbecue est situé à proximité d'une piscine, le processus de dégradation de la surface peut être accéléré. Le barbecue FireSpot est garanti contre la corrosion, à condition qu'il soit utilisé conformément aux instructions imprimées fournies. Eva Solo A/S pouvant exiger, dans les limites du raisonnable, une preuve de la date d'achat, veuillez conserver votre reçu ou votre facture. Cette garantie limitée couvre uniquement la réparation ou le remplacement des pièces s'avérant défectueuses dans le cadre d'une utilisation ou d'un entretien ordinaires et considérées comme telles par Eva Solo A/S après un contrôle approfondi. Avant de retourner l'une des pièces, veuillez contacter le détaillant où vous avez acheté l'article en question. Si Eva Solo A/S confirme le défaut et approuve votre demande de remplacement, la pièce sera remplacée sans frais. Si la pièce doit être retournée, les frais d'expédition doivent être payés à l'avance. Eva Solo A/S renvoie les pièces à l'acheteur au moyen d'un renvoi prépayé ou de timbres.

Cette garantie limitée ne couvre pas les défaillances, ni les dysfonctionnements causés par un accident, une mauvaise manipulation, une utilisation impropre ou incorrecte, une altération, un acte de vandalisme, une installation, un entretien ou une maintenance incorrects, ou l'absence d'entretien normal et régulier. La dégradation ou les dommages causés par des intempéries (notamment grêle, tempête, tremblement de terre ou ouragan), ni la décoloration causée par un contact, direct ou par voie atmosphérique, avec des produits chimiques, ne sont couvertes par cette garantie limitée. Il n'existe aucune autre garantie expresse, sauf comme indiquée dans le présent document, toute garantie implicite en vigueur concernant la viabilité commerciale et l'aptitude à l'emploi de l'article étant limitée à la période de couverture de la présente garantie limitée écrite explicitement offerte.

Eva Solo A/S décline toute responsabilité en cas de quelconques pertes indirectes ou secondaires spéciales. Eva Solo A/S n'autorise aucune personne physique ni morale à assumer en son nom tout autre engagement ou responsabilité dans le cadre de la vente, de l'installation, de l'utilisation, de l'élimination, du retour ou du remplacement de son matériel. Aucune déclaration de ce genre n'a d'effet contraignant pour Eva Solo A/S. Cette garantie s'applique uniquement aux articles vendus au détail.

### Avertissements

- Utiliser uniquement le brasero à l'extérieur. Son utilisation à l'intérieur présente un danger de mort et des risques d'incendie.
- Utiliser uniquement le brasero à l'extérieur, dans un endroit bien aéré. Ne pas placer le brasero sur une terrasse couverte.
- Risque d'intoxication par l'oxyde de carbone en cas d'utilisation du brasero à l'intérieur.
- Le brasero ne peut pas être utilisé à bord d'un bateau ou sur d'autres surfaces en mouvement. Utiliser le brasero uniquement sur une surface ferme et stable.
- Ne pas utiliser le brasero sur une surface en bois ou autre surface inflammable.
- Ne pas utiliser le brasero à proximité de matériaux inflammables.
- Ne pas placer le brasero sur ou près d'un matériau inflammable.
- Pour des raisons de sécurité, utiliser le brasero à l'écart de matériaux combustibles, tels qu'une haie, une palissade, des arbres ou un parasol, ainsi que des murs en maçonnerie.
- Ne pas utiliser le brasero par vent fort. Le vent attise les braises et accroît ainsi le risque de surchauffe et de projection d'étincelles.
- Ne jamais verser de liquide allume-feu sur un brasero chaud. Ne pas utiliser de liquides d'allumage. Ne pas utiliser de l'essence ou de l'alcool pour allumer ou rallumer le brasero ; utiliser uniquement un briquet homologué à cette fin (norme EN1860-3).
- Ne pas porter à proximité du brasero des vêtements synthétiques fins et amples.
- Ne jamais laisser le brasero sans surveillance.
- Ne jamais laisser les enfants ni les animaux sans surveillance près du brasero.
- Le brasero ne peut pas être utilisé par des enfants.
- Le brasero devient très chaud durant son utilisation. Ne jamais déplacer le brasero lorsqu'il est chaud. Le cas échéant, laisser refroidir le brasero avant de le déplacer.
- Attendre que toutes les braises soient éteintes et que le brasero ait complètement refroidi avant de le vider.
- Ne pas verser de l'eau sur le brasero pendant l'utilisation. L'acier pourrait subir des dommages irréversibles sous le choc thermique.
- Pour remplir et vider le brasero, utiliser des accessoires de cheminée à long manche, qui résistent à la chaleur. Utiliser uniquement du bois brut pour allumer le feu. Ne pas trop remplir le brasero.
- Vider toujours les cendres du brasero avant de ranger ce dernier.
- Le brasero FireBox est conçu et homologué pour être utilisé tel qu'il est livré par le fabricant. Toute modification apportée au brasero peut comporter un danger de mort.

### Eva Solo A/S

Måløv Teknikerby 18-20  
DK-2760 Måløv  
Denmark  
Tel.: +45 36 73 20 60

[www.evasolo.com](http://www.evasolo.com)

## Barbacoa FireSpot

Prolongue la calidez de las largas y luminosas tardes estivales en un acogedor punto de reunión. Con su estilizado diseño, esta elegante estufa de jardín apenas ocupa espacio. El leñero integrado permite tener siempre a mano el combustible para el fuego. La barbacoa FireSpot es fácil de mantener. Lávela con agua siempre que lo necesite. Puede dejarse fuera todo el año. La estufa se suministra totalmente montada.

Hecha de acero corten. Dimensiones: Al 90 x An 43 x F 38 cm.

La FireSpot está hecha de acero corten. Este acero robusto y de calidad es extraordinariamente resistente a la intemperie. Ha recibido un tratamiento que inicia el proceso natural de corrosión de la superficie. Esto garantiza que el producto no se corra. La barbacoa adquiere un color marrón dorado natural y, con el tiempo, ese tono del óxido se hará más intenso a consecuencia de la exposición al viento, el sol y el uso, hasta adquirir una bonita pátina. Además la superficie presentará variaciones de color y de patrones que seguirán evolucionando, en particular por efecto de las altas temperaturas cuando se use.

La capa exterior de óxido es muy estable y no mancha como ocurre con el óxido normal. Sin embargo, con el tiempo se producirán pequeñas manchas o lavados de óxido.

### Resistencia a la corrosión

El acero corten también se conoce como acero Ensacor. Después de unas semanas de exposición a los elementos, la superficie forma una capa protectora permanente, conocida como pátina. Esta capa protege el acero de forma permanente contra la oxidación. Para iniciar este proceso, el material se entrega prepatinado de fábrica.

### Pátina

La superficie de cada FireSpot cambia constantemente como resultado del uso y la exposición a los elementos. Esto también incluye los efectos que se producen durante los procesos a los que se somete el metal, como la soldadura. El material se caracteriza por un nivel muy alto de resistencia a la corrosión, lo que garantiza una larga vida útil. La coloración oxidada que adquiere la FireSpot de forma natural, es lo que le da su inconfundible aspecto.

### Barbacoa FireSpot Manual del usuario

Este manual del usuario contiene instrucciones y advertencias importantes. Una manipulación imprudente, inadecuada o poco segura de cualquier fuego abierto, como esta estufa de jardín, puede producir lesiones personales y daños materiales. Por eso le recomendamos que lea todas las instrucciones de este manual del usuario antes de usar el producto.

### Montaje

Desembale la barbacoa FireSpot y colóquela sobre una base estable, resistente y no combustible, como una superficie de piedra. Para aumentar la estabilidad de la barbacoa sobre la superficie elegida, puede insertar un clavo o un tornillo en el

orificio de anclaje (5 mm) de la placa base de la barbacoa. El clavo/tornillo no se incluye. Asegúrese de que la barbacoa esté situada a una distancia segura de todo el material combustible, como setos, verjas, árboles, sombrillas y paredes, porque la radiación del calor de la barbacoa puede provocar decoloración. Asimismo, no coloque la FireSpot en un patio cubierto, ya que la barbacoa necesita estar en un espacio con buena ventilación. La parrilla suministrada con la barbacoa FireSpot debe colocarse dentro de la cámara de combustión, con las patas hacia abajo.

### Encender el fuego

Llene la cámara de combustión con carbón. Si utiliza líquido o pastillas para encender el fuego, construya una pirámide con el carbón o las briquetas en el centro de la bandeja de la cámara de combustión. Coloque un par de pastillas rotas en trozos pequeños entre los carbones o vierta 50 ml de líquido de encendido sobre el carbón. A continuación, encienda el fuego y espere unos 30 minutos hasta que las brasas estén cubiertas por una capa de ceniza gris. ¡Nunca vierta líquido de encendido sobre una barbacoa caliente! Evite llenar excesivamente la cámara de combustión con carbón. Si la barbacoa se sobrecalienta, la comida se quemará y, en el peor de los casos, el producto podría dañarse. Nota: Evite llenar excesivamente la cámara de combustión. El sobrecalentamiento puede dañar el metal y, si la cámara de combustión se llena demasiado, el riesgo de que salgan chispas aumenta. Deje que el carbón se consuma y deje que la barbacoa se enfríe antes de moverla.

### Advertencias sobre el encendido del fuego:

- ¡Nunca vierta líquido de encendido sobre una barbacoa caliente!

### Limpieza

Las cenizas del fuego, ya frías, pueden depositarse en el contenedor de restos. También puede llevarlas a un centro de reciclaje o usarlas como fertilizante. Antes de desecharlas, debe dejar que se enfríen 24-48 horas, pues puede haber rescoldos que podrían prender otros residuos o quemar el contenedor. Por eso, compruebe siempre que la barbacoa y las cenizas estén frías antes de retirar las cenizas y limpiar la barbacoa. Puede lavarla con agua caliente usando un cepillo suave o una esponja. Pase un trapo a la barbacoa.

### Cuidado y mantenimiento

Procure que el material no esté húmedo constantemente. Está diseñado para estar seco y mojado alternadamente. Son las condiciones que normalmente se producen en un jardín. Cuando ya se haya formado la pátina, el material precisará de muy poco mantenimiento. Sin embargo, recomendamos limpiar la superficie una o dos veces al año. Es preferible no utilizar productos de limpieza. Normalmente es suficiente con pasar un cepillo por la superficie para eliminar restos sueltos y la suciedad más resistente. No utilice nunca productos de limpieza con cloro. Si usa un detergente, compruebe que no contiene hierro y nunca utilice instrumentos para raspar (rascadores, limas, etc.), esponjas de hierro ni esponjillas de lana de acero que no sea inoxidable para limpiar las superficies. El aceite y la grasa pueden eliminarse

con productos de limpieza orgánicos. Procure eliminar todos los restos del producto de limpieza. Los productos hechos con este acero no deben entrar en contacto directo con la sal que se usa en las carreteras para deshacer el hielo, porque la sal mezclada con el agua puede dañar la superficie.

### Garantía

La garantía no cubre el uso y desgaste normal, por ejemplo, los daños cosméticos y otros daños superficiales que pueden producirse naturalmente cuando se tiene una barbacoa. Esto incluye rasguños, arañazos, diferencias de color en el óxido, etc. Si vive en una zona costera, o si la barbacoa está situada cerca de una piscina, el proceso de corrosión de la superficie podría acelerarse. La garantía cubre la corrosión siempre que la barbacoa FireSpot se use de acuerdo con las instrucciones impresas que se adjuntan. Eva Solo A/S tiene derecho a exigir una prueba de la fecha de la compra. Por tanto, conserve la factura o el recibo de compra. Esta garantía limitada se limita a la reparación o sustitución de las piezas defectuosas después de un uso y servicio normales y que, después de una inspección detallada, Eva Solo A/S considere defectuosas. Antes de devolver cualquier pieza, póngase en contacto con la tienda en la que adquirió el producto. Si Eva Solo A/S confirma el fallo y acepta la reclamación, sustituirá las piezas de forma gratuita.

Si es necesario devolver piezas defectuosas, los gastos de envío deberán pagarse por adelantado. Eva Solo A/S devolverá entonces las piezas al consumidor con el flete o los sellos prepagados. Esta garantía limitada no cubre fallos o problemas de funcionamiento de la barbacoa FireSpot debidos a accidentes, maltrato, manipulación incorrecta, modificación, uso indebido, vandalismo, instalación, mantenimiento o servicio incorrectos, o si no se han realizado los procedimientos normales y rutinarios de mantenimiento. Esta garantía limitada no cubre el deterioro o los daños provocados por condiciones externas extremas, como granizadas, tormentas, huracanes o terremotos; tampoco cubre la decoloración producida por el contacto con productos químicos, ya sea directamente o en la atmósfera. No se aplica ninguna otra garantía expresa más allá de las especificadas, y toda garantía implícita aplicable de comercialización y adecuación para un fin particular estará limitada a la duración del período de cobertura de esta garantía limitada expresa.

Eva Solo A/S declina toda responsabilidad por daños indirectos o consecuentes. Eva Solo A/S no autoriza a ninguna persona ni empresa a asumir en su nombre ninguna otra obligación o responsabilidad en relación con la venta, instalación, utilización, retirada o sustitución de su producto; tales acciones no serán vinculantes para Eva Solo A/S. Esta garantía solo es aplicable a productos vendidos al por menor.

### Advertencias

- Utilice la estufa únicamente en exteriores. Utilizarla en interiores supone peligro mortal y riesgo de incendio.
- Utilice la estufa únicamente en exteriores con buena ventilación. No sitúe la estufa para exterior en una terraza cubierta.
- El uso de la estufa en interiores conlleva peligro de intoxicación por óxido de carbono.
- La estufa no debe utilizarse en embarcaciones u otras bases oscilantes. Utilícela únicamente sobre una base segura y fija.
- No la utilice en revestimientos de madera ni otras superficies inflamables.
- No la utilice cerca de materiales inflamables.
- Nunca ponga la estufa sobre o cerca de material inflamable. Mantenga la estufa a una distancia de seguridad prudencial de todos los materiales inflamables, como setos vivos, vallas, árboles, sombrillas y trabajos de mampostería.
- Evite utilizar la estufa con vientos fuertes. El viento aviva el fuego con el consiguiente peligro de sobrecalentamiento y el vuelo de chispas fuera de la estufa.
- Nunca vierta líquido encendedor en una estufa caliente. Evite el uso de combustibles líquidos. No utilice gasolina ni alcohol para el encendido o reencendido y utilice solo encendedores aprobados para este fin (norma EN1860-3).
- No lleve ropa holgada o de tejido fino estando cerca de la estufa.
- No deje nunca la estufa sin supervisión.
- No permita que los niños ni los animales se acerquen a la estufa.
- No puede ser utilizada por niños.
- La estufa alcanza altas temperaturas durante su uso. No mueva nunca la estufa mientras esté caliente. Déjela que se enfríe antes de moverla.
- No vacíe la estufa hasta que se hayan apagado todas las brasas y se haya enfriado la estufa.
- No vierta agua en la estufa durante su uso. El acero puede dañarse de forma permanente debido a su efecto.
- Utilice utensilios de chimenea con mangos largos resistentes al calor para colocar o mover la leña en la estufa.
- Utilice solo madera sin tratar como leña. No sobrecargue la estufa.
- Vacíe siempre la estufa de cenizas antes de guardarla.
- La estufa para exterior FireBox está construida y aprobada tal como ha sido suministrada por el fabricante. Cualquier modificación realizada en la estufa puede comportar peligro de muerte.

### Eva Solo A/S

Måløv Teknikerby 18-20  
DK-2760 Måløv  
Denmark  
Tel.: +45 36 73 20 60

[www.evasolo.com](http://www.evasolo.com)

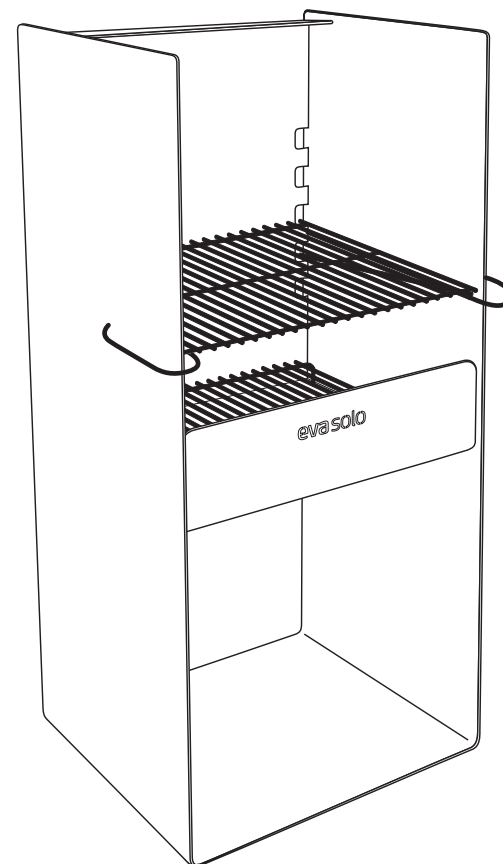
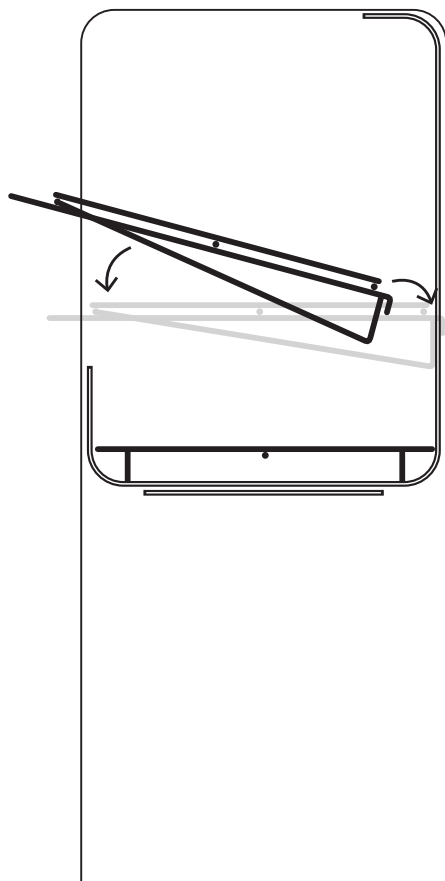





eva solo

[www.evasolo.com](http://www.evasolo.com)